

SEMI SITT SEMI SING

SEMI SITTING TWIST

Taburete de trabajo con asiento dinámico que facilita el cambio de postura mientras realizamos distintas tareas. Incorpora una base pivotante con la que conseguimos mantener la ergonomía mientras nos movemos. Giratorio y con regulación de altura del asiento.

PROGRAMA	Semisitting
SERIE	Twist
MODELOS	Integral y tapizado
DISEÑO	Dpto. desarrollo producto FGROU

Propiedad Intelectual: nº registro 005842697-0001 / 005842697-0002



FUNCIONES

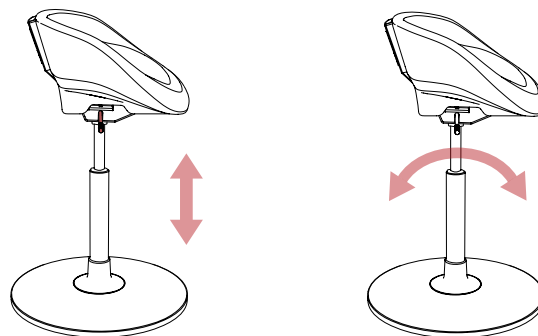

Regulación de altura.

Sistema pivotante

NORMATIVA

- UNE-EN 1021-1:2015 Mobiliario. Valoración de la inflamabilidad del mobiliario tapizado. Parte 1 y 2: Fuente de ignición: cigarrillo en combustión / llama equivalente a una cerilla.

CERTIFICACIONES

- Producido y certificado bajo los controles de los sistemas de gestión ISO 9001, ISO14001 e ISO 14006.
- Certificación de las propiedades antimicrobianas del material inyectado (poliuretano integral) según JIS-Z 2801:2000 (ISO 22196-07).

EMBALAJE

Unidades por caja	1
Dimensiones	41.5x51x40.5 cm.
Volumen	0.17m ³
Peso	12.5 Kg

REGULACIÓN DE LOS MANDOS

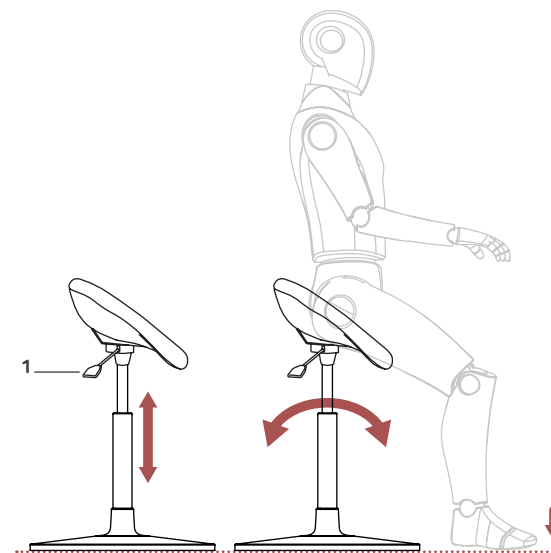

1. Ajuste de la altura del asiento, estando sentado, situada en la parte derecha del asiento, elevar la palanca para disminuir la altura de trabajo, incorporándonos levemente y accionándola elevamos el asiento.

AVISO

Semisitting TWIST está ideado para usarse con los pies siempre apoyados en el suelo, de este modo el producto es estable y favorece una postura dinámica. El fabricante no se hace responsable del uso no adecuado del producto.

SEMI SITT SEMI SING

SEMISITTING TWIST

DIMENSIONES GENERALES

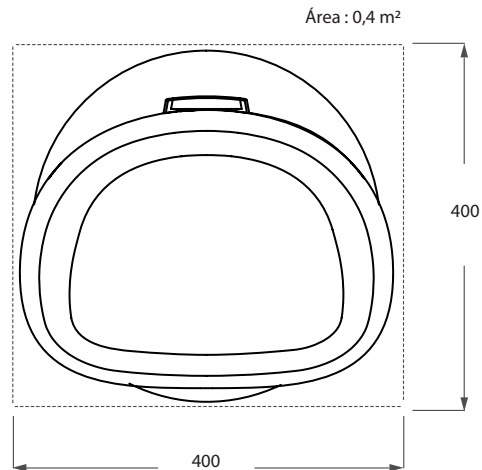
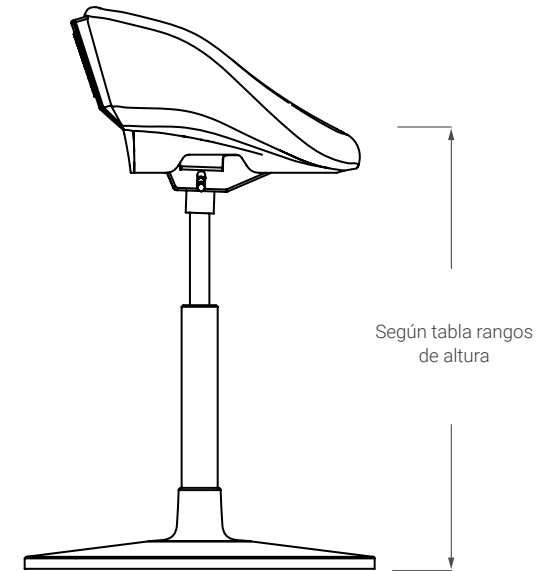
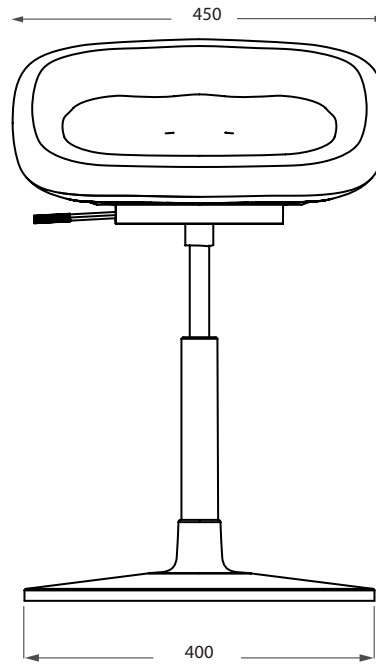

Opcion distintos rangos de altura del asiento:

Tabla de alturas según cilindro de gas

Cilindro XL	- Altura suelo/asiento	560/715	mm
Cilindro M	- Altura suelo/asiento	450/715	mm